

NIN 2005 Kapitel 2

2. Begriffsbestimmungen

Die Begriffsbestimmungen wurden neu überarbeitet, es sind internationale Begriffe dazugekommen, welche nationale Begriffe hinfällig machen. Einige «alte Begriffe» wurden nicht mehr eingesetzt und konnten somit entfernt werden.

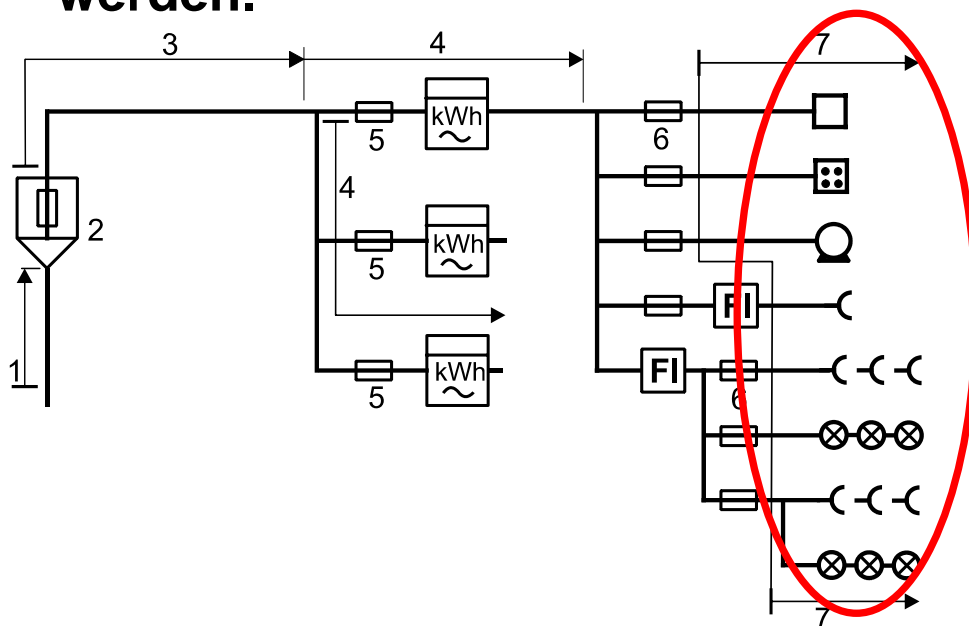

Legende

- 1 Anschlussleitung
- 2 Anschlussüberstromunterbrecher
- 3 Hausleitung
- 4 Bezügerleitung
- 5 Bezügerüberstromunterbrecher
- 6 Verbraucherüberstromunterbrecher
- 7 **Endstromkreise**

NIN 2005 Kapitel 2

2. Begriffsbestimmungen

Leitungsabschnitte und Verteilungen müssen aber auch im Zeitalter der NIN 2005 umschrieben werden.

Da macht es Sinn, wenn einige Begriffe weiter verwendet werden!

Fabrik oder Warenhaus:

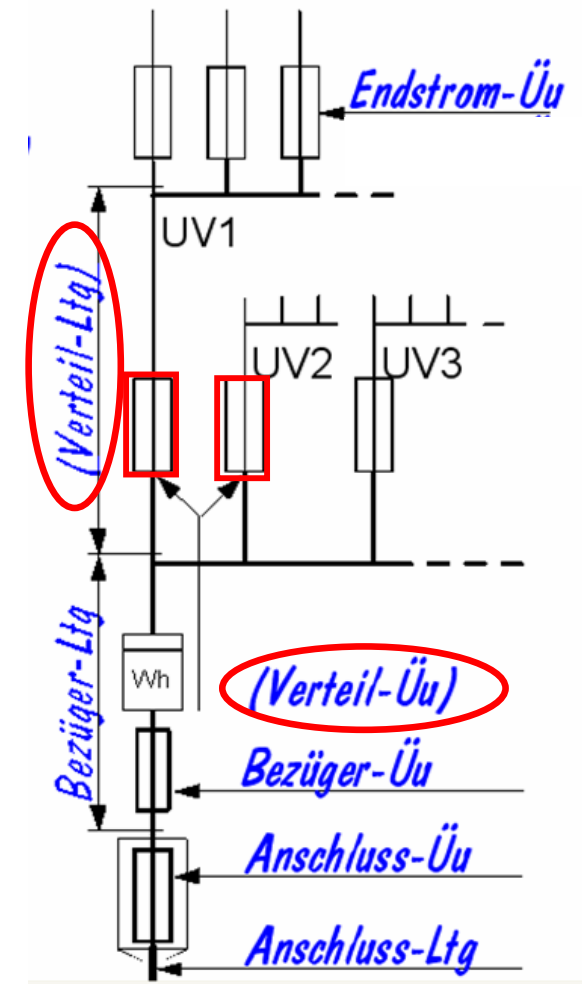

NIN 2005 Kapitel 2

2. Begriffsbestimmungen

Die Begriffe «Not-Aus» «Not-Halt» «Wartungsarbeiten» etc. wurden präzisiert.

2.1.8.2 Ausschalten für **mechanische Wartung**

Betätigung, die dazu bestimmt ist, ein einzelnes oder mehrere Betriebsmittel, die mit elektrischer Energie betrieben werden, abzuschalten, **um andere Gefahren als durch elektrischen Schlag oder Lichtbogen während Arbeiten an nichtelektrischen Teilen dieser Betriebsmittel zu verhüten.**

Beispiel Kran

Wartungsschalter



Abschliessbar



NIN 2005 Kapitel 2

2. Begriffsbestimmungen

2.1.8.3 Not-Ausschaltung

Betätigung, die dazu bestimmt ist, Gefahren, die unerwartet auftreten können, so schnell wie möglich zu beseitigen.

Not-Aus erfordert einen Neustart der Anlage!

NOT-Aus

Pilzschalter

(abschliessbarer Wartungsschalter)

**Beispiel
Fräsmaschine**

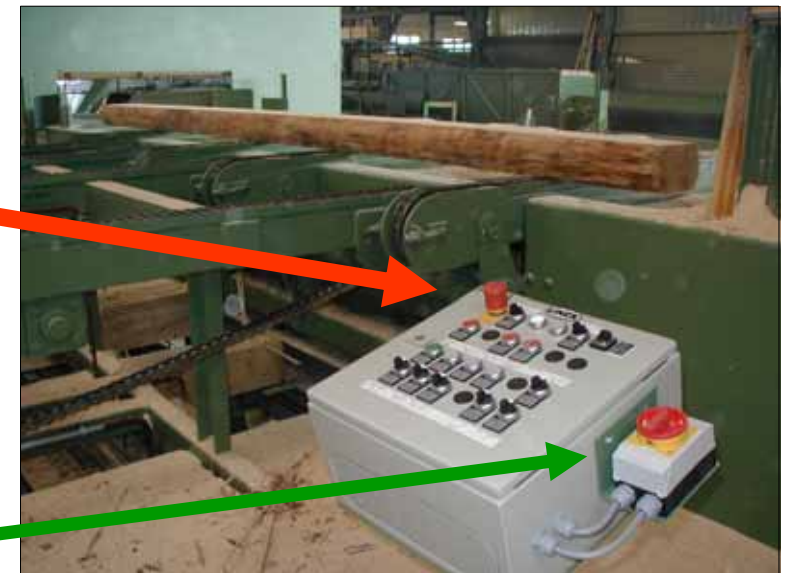

NIN 2005 Kapitel 2

2. Begriffsbestimmungen

2.1.8.4 Not-Halt

Betätigung, die dazu bestimmt ist, eine **Bewegung anzuhalten, die gefährlich geworden ist.**

Nach dem Lösen des Pilzrasters ist die Anlage wieder betriebsbereit!

NOT-Halt

Beispiel Kran



Quellennachweis

- NIN 2005
- NIV 2002
- EWN der Kantone SG, AR, AI, TG, GL, GR
- Info der elektrosuisse
- Paul Emilie Müller (Lehrmittel Technische Normen)
- Freiburgische Elektrizitätswerke, 1701 FREIBURG
- Ernst Feldmann NIN Know-how
- Alois Brülisauer BBM Kreuzlingen